

Howa

4輪  
ブラシ式  
路面清掃車



# HOWA STREET SWEEPER

HF95H HF95 HF95K HF80H HF77

豊和ストリートスイーパー

# POWERFUL

高速性、作業性、機動性。そのすべてを追求し

- 7トン、4トン全車種にスーパー初のエアサスペンション装置を採用。
- 7トン、4トン全車種にオートマチックトランスミッションを標準装備することにより、より高い運転操作性
- HF77形はトラックマウントタイプでは国産初の乾式吸込み・ブラシ方式を採用。

## HF95H

### 4輪ブラシハイリフトダンプ式 7トン級トラックシャシ架装

モータリゼーションの拡大により道路距離は延長されつつあり、  
しかもその道路は汚れる一方……。

この様な状況下で豊和ストリートスイーパーは道路の状況に応じて常に変わらぬ高性能を発揮し、  
高速道路、一般道路のみならず工場内、港湾、路面切削後の仕上げまで幅広い用途に使用され、  
環境衛生の維持向上に貢献しています。

HF95H形は、回収した土砂や粗大ゴミをその場で直接ダンプトラックに積替えできます。  
このクラス最小の回転半径、このクラス最大の清掃幅と大容量水タンクによって清掃効率が良い上に、  
4輪式のスピードと都市向け3輪式の機動力を兼ね備えたオールマイティなスイーパーです。

## HF80H

### 4輪ブラシハイリフトダンプ式 4トン級トラックシャシ架装

HF80H形は、長年に亘る豊富な経験と最新技術の結集により  
完成された4トントラックシャシに架装した4輪ブラシ式スイーパーです。  
HF95H形の優れた機能をそのままコンパクトにまとめた姉妹機です。  
普通免許で運転でき、小回りができますので  
狭い市街地道路や工場構内など広くご愛用いただけます。

## HF77

### 4輪乾式吸込み・ブラシ式 3.5トン級トラックシャシ架装

HF77形は、トラックマウントタイプでは  
国産初の乾式吸込み・ブラシ方式を採用。  
清掃時に主ブラシ・側ブラシから発する埃は強力ブロウにより吸引、ろ過。  
これまでにないクリーンな清掃作業を実現。  
運転性、小回り性に優れた小型トラックに架装されているため、  
工場構内はもちろん市町村道や公園など比較的狭い場所での清掃も可能。

# CLEAN

Howa

した、理想の高効率マシン。

を実現。



写真のサイドバイザーはオプションです。

## HF95

HF95形は、HF95H形と同一機能を有したリヤダンプ方式のスーパーです。3.1m<sup>3</sup>の大容量ホッパを有します。

4輪ブラシリヤダンプ式  
7トン級トラックシャシ架装



## HF95K

HF95K形は、高速道路の清掃を目的とした高速路面清掃車です。

4輪ブラシリヤダンプ式  
7トン級トラックシャシ架装



### 運転操作性抜群 オートマチックミッション

パワーステアリングの左ハンドルが標準装備されていますので、路肩追従運転が安全かつ容易にできます。加えて、スイーパー専用の電子制御ロックアップタイプOD付5段ミッションを採用。清掃作業時の低速走行も面倒なクラッチ操作は一切不要。オペレータの負担を軽減します。



### 簡単な操作性 快適な運転環境

作業装置の操作は運転室内コントロールボックスのボタンスイッチにより簡単にできます。作業用エンジンの回転数調整も電気式コントロールスイッチを標準装備しています。

### 快適な乗心地 エアサスペンション

エアサスペンションの採用により、作業時、回送時を問わず快適な乗心地を実現するとともに、架装部へ与える振動が軽減され耐久性が大幅に向上しました。(ペローズ保護用防塵カバー付)

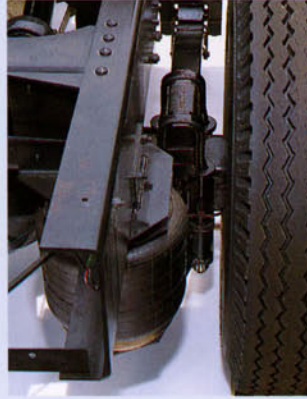

### 優れた清掃効果、ダブル側ブラシ方式 側ブラシ接地荷重・横チルトリモコン

側ブラシは側溝部の形状に自動的に追従しながら、堆積した土砂を強力にかき出すと同時に補助側ブラシによって主ブラシまで掃き寄せますのでオーバレイなどで深くなった側溝や荒れた路面の清掃に威力を発揮します。また、左側ブラシには接地荷重及び横チルトリモコンを標準装備しましたので作業性が一段と向上しました。



### 追従性の良い主ブラシ ワイドな清掃幅

左右独立調整式(チェーン引掛け式)の主ブラシ及びダートシューの延長により、路面の起伏傾斜に対して、よりスムーズに追従するよう改良されました。又クラス最大の清掃幅(3,000mm)を有します。



### このクラス最大の ダンピングハイト(HF95H)

ダンピングハイトは2,450mmとこのクラス最大で、回収した土砂を直接その場で11トンダンプトラックにラクラクと積替えができます。ホッパ底板は、段差のない曲面形状、55°のダンブ角度と相まって、土砂排出もスムーズに行えます。回収したホッパ内の土砂は低い含水率ですので、排出後の処理が容易です。

### ホイールパーキングブレーキ

軽い操作力の、エアコントロール式。駐車時に高い制動力を生み出し、坂道駐車などでの安全性を高めます。



### 樹脂製の水タンク

大容量の樹脂製タンクの採用により錆による目づまりを防ぎ、メンテナンスをラクにしました。

HF95H

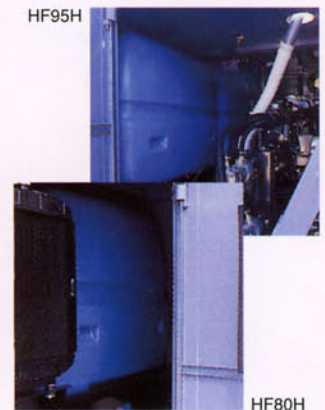

HF80H

### 最小の回転半径

回転半径は5.2mとこのクラス最小です。路肩障害物の回避、市街地道路交差部の清掃などが、3輪式並みに容易に行えます。



### HF95シリーズと同様の ハイクラスな装備

- エアサスペンション
- 左ハンドル、パワーステアリング
- オートマチックミッション
- パワーウィンドウ
- ワンタッチボタン式の簡単操作



### このクラス最大の ダンピングハイト

ダンピングハイトは2,420mmとこのクラス最大で、11トンダンプトラックに積替えが可能です。またどの高さからもダンブできる画期的機構です。ホッパ底板の曲面形状とダンブ角度60°により、土砂の排出もスムーズです。

### クリーンな清掃作業 (防塵機能付)

清掃時に主ブラシ・側ブラシから発生する埃は強力なブロウにより吸引。側ブラシ周りや側ブラシとコンペヤの間には防塵カバーが設けてあり、埃立ちを最小限に押さえたクリーンな清掃作業が可能です。



### 充実したオプション機能

車両の届かない場所(植栽帯、中央分離帯、集水溝、U字溝など)の土砂、粉体、空缶、落葉などの清掃用にワンダーホース(吸引装置)をオプションで用意しております。吸引能力は強力で比重の重い鉱石等の吸引も可能です。



## スペックが物語る高性能。

豊和ストリートスイーパー（4輪ブラシ式）充実の4タイプから最適の機種をお選びください。

### ●主要諸元表●

		HF95H	HF95	HF80H	HF77
寸 法	全 長	7,260mm	↙	6,545mm	5,590mm
	全 幅	2,420mm	↙	2,200mm	1,890mm
	全 高	2,950mm	↙	2,750mm	2,650mm
	車両総質量	12,760kg	12,810kg	7,890kg	6,620kg
性 能	最大清掃幅	3,000mm	↙	1,880mm(オプション仕様2,810mm)	1,815mm(オプション仕様2,450mm)
	清掃速度	3.0~30km/h	↙	3.0~25km/h	3.0~20km/h
	最高走行速度	100km/h	↙	↙	↙
	ホッパ容量	2.5m <sup>3</sup>	3.1m <sup>3</sup>	1.5m <sup>3</sup>	2.3m <sup>3</sup>
	水タンク容量	1,900L	↙	900L	(オプション仕様360L)
	最大積載質量	3,900kg	4,150kg	1,900kg	1,000kg
	最大ダンプ角度	55°	56°	60°	45°
	ダンピングリーチ	900mm	—	780mm	—
	ダンピングハイト	2,450mm	—	2,420mm	—
	最小回転半径	6.3m	↙	5.2m	5.1m
	主ブラシ(直径×長さ)	φ900mm×1,435mm	↙	φ900mm×900mm	φ610mm×1,300mm
	側ブラシ(直径×長さ)	φ850mm×300mm	↙	↙	φ800mm×300mm
	補助側ブラシ(直径×長さ)	φ850mm×300mm	↙	↙	—
	乗車定員	2名	↙	↙	↙
	架装シャシ	形 式	いすゞ 7トン積(左ハンドル)	↙	いすゞ 4トン積(左ハンドル)
燃料タンク容量		100L	↙	↙	↙
作業用エンジン	作業用エンジン形式	いすゞ C240	↙	いすゞ 4LC1	いすゞ 3LD1
	定格出力(作業用)	29.7kW(40.5Ps)/2,200rpm	↙	23.9kW(32.5Ps)/2,200rpm	22.8kW(31.0Ps)/2,600rpm
ブロワ・塵埃	ブロワ形式	—	—	—	2段ターボ形
	最大風量	—	—	—	55m <sup>3</sup> /min
	最大静圧	—	—	—	13.7kPa(1400mmHg <sub>0</sub> )
	塵埃分離装置	—	—	—	乾式フィルタ
	フィルタ面積	—	—	—	20m <sup>2</sup>

### ●主要寸法表●

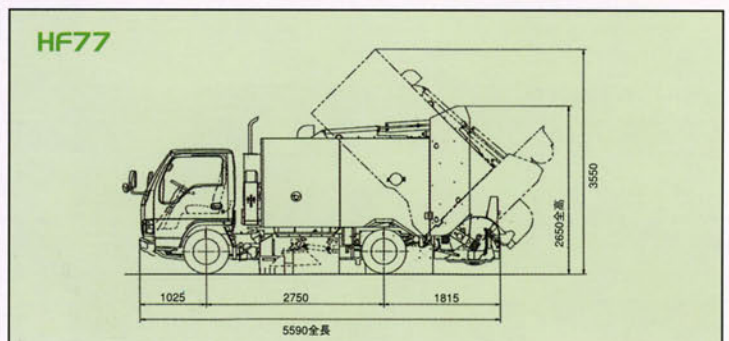
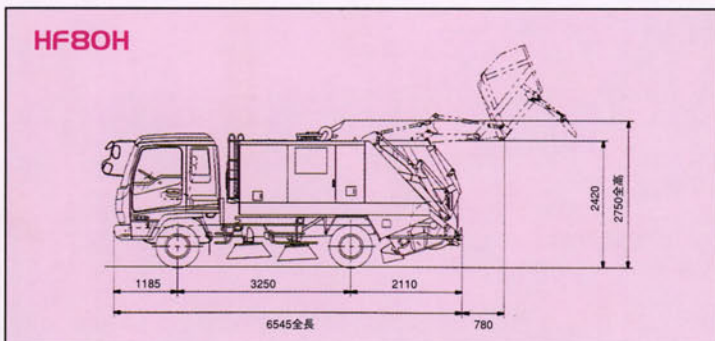
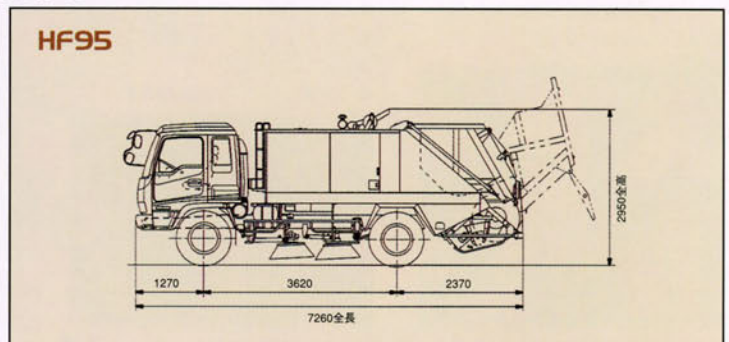
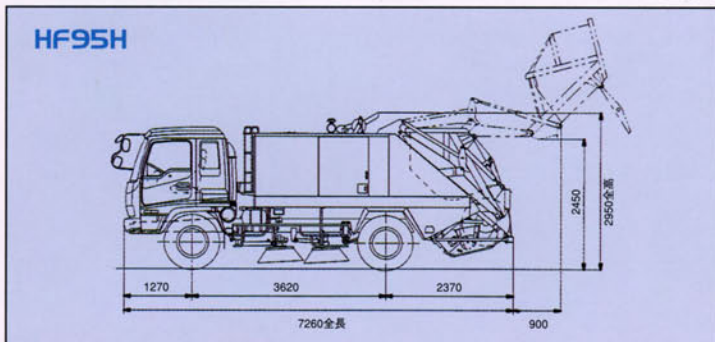

先進の技術を結集した、  
豊和独自の4輪ブラシ式清掃機構。

**Howa**

Howaの豊富な機種から用途に合わせてお選びください。

●清掃機構図●

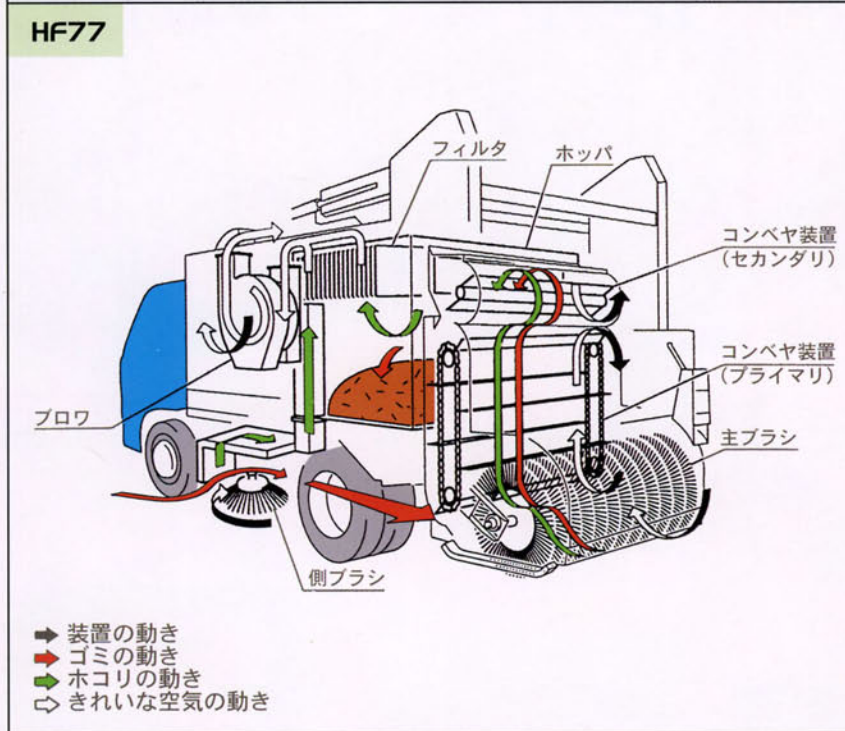
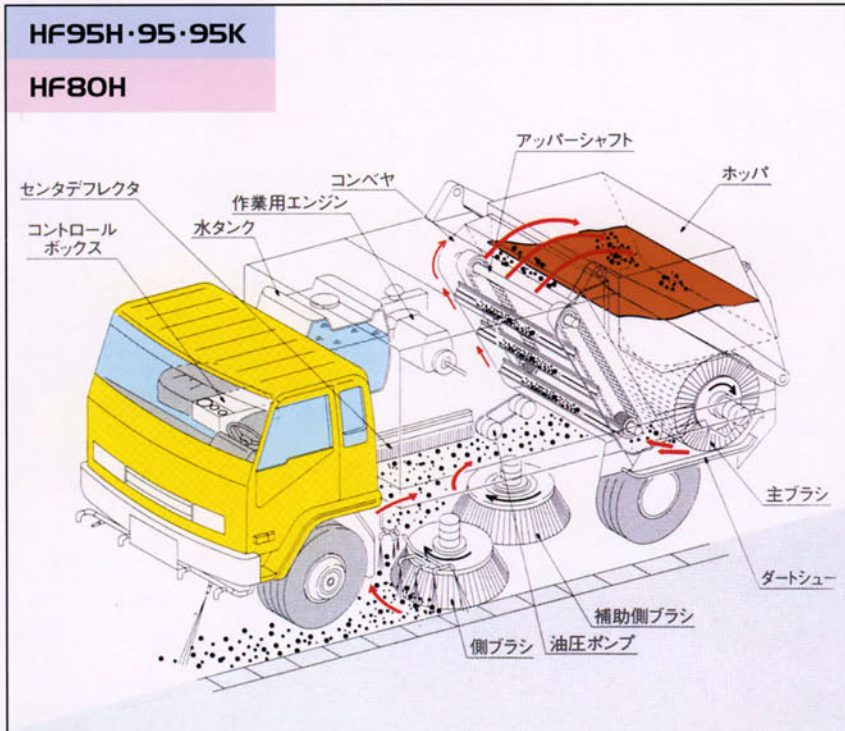

HF58E α HF58 α



HF38E α HF38 α



F60



F50E α



F40E α



ご用命は代理店へ……

製造元

豊和工業株式会社

本 社 工 場 〒452-8601 愛知県西春日井郡新川町須ヶ口 ☎(052)408-1237~9(直通)

特機事業部建機営業課 FAX(052)409-4855

東京事務所 〒105-0021 東京都港区東新橋一丁目2番15号 ☎(03)3573-3621(代表)

大阪事務所 〒540-0039 大阪府中央区東高麗橋3番31号 ☎(06)6943-1211(代表)

URL: <http://www.howa.co.jp> E-mail: [kenkidiv@howa.co.jp](mailto:kenkidiv@howa.co.jp)

(注)本カタログ内の仕様・寸法などは改良のため予告なく変更することがあります。

Howa

4輪  
真空環流式  
路面清掃車



# HOWA STREET SWEEPER

HA90 HA90H HA75 HF72

豊和ストリートスイーパー

# POWERFUL

## 真空環流システムを搭載した、経済的で清

- HA90、HA90Hはオートマチックミッションを標準装備することにより、より高い運転操作性を実現。
- HA75は、オプションの右側ブラシを追加することで、清掃面のバージョンアップも可能。
- HF72は、フィルタの機能を保守する、自動清掃システムを装備。

# HA90

## 4輪真空環流リヤダンプ式 7トン級トラックシャシ架装

HA90形は長年の経験と最新技術の結集により開発された画期的なスーパーで、清掃機構には真空環流システムを採用しています。

側ブラシで掃き寄せられた塵埃は、フード内に導入され内部を環流する空気によってホッパ内へ搬送され、大きな塵埃はホッパ底部に堆積し、細かい塵埃は更に環流空気と共にダストセパレータに導入されここで遠心分離されてダストボックスに回収される機構です。

空気を環流させて有効利用するため経済的で、しかもダストセパレータを設けたことによって細かい塵埃を内部で処理でき、よりクリーンな清掃ができます。

用途は幅広く一般道路、構内道路、工場、埠頭などの舗装面の清掃に最適です。

# HA75

## 4輪真空環流リヤダンプ式

3トン級トラックシャシ架装

HA75形は、HA90形の姉妹機で、清掃機構にはHA90形と同様の真空環流システムを採用しています。

3トンナローキャブシャシの採用により、スリムなボディでワイドな清掃幅を有し、住宅地道路、市町村道路等、比較的狭い道路の清掃に最適です。

# HF72

## 4輪真空環流リヤダンプ式

乾式3トン級トラックシャシ架装

HF72形は、HA90、75形の真空環流システムに、エアフィルタシステムをプラスした乾式スーパーです。

無散水でホコリをたてないクリーンで効率の良い作業ができます。特に車粉、セメント、コークスなどの細かい粉体、落葉、紙等の回収に能力を発揮します。



# CLEAN

掃効果に優れた画期的なマシン。



## HA90H

4輪真空環流ハイリフトダンプ式

7トン級トラックシャシ架装  
ハイリフトダンプ機構を備えた  
ハイクラスな機種です。



写真の散光式警告灯はオプションです。

## HA90AR

4輪真空環流リヤダンプ式

7トン級トラックシャシ架装

滑走路・誘導路・エプロン及び  
道路等の清掃を目的とした  
空港内専用の高速路面清掃車です。



### スリムなボディでワイドな清掃幅 (HA75)

- 3トンナローキャブトラックシャシへ架装していますので、小廻りがきき、かつコンパクトなため、狭い道路の清掃にも適し、安全で容易な運転操作ができます。
- 清掃幅が広いので効率の良い作業ができます。オプションの右側ブラシを追加の場合は両側同時作動(清掃幅2.760m)が可能です。
- 操作はトラックキャブ内コントロールボックスのボタンスイッチにより簡単にできます。
- 構造上多量の散水が不要なため、散水効率が良く、ホッパー内の土砂も水分が少なく、土砂排出が簡単にできます。



### ダブルブロウシステムの採用 (HF72)

- 散水不要な乾式スイーパーのため、清掃後の仕上がりが抜群です。
- ダブルブロウシステムとエアフィルターシステムの組合せにより、ホコリをシャットアウトします。

## 運転操作性抜群オートマチックミッション (HA90・HA90H)

- パワーステアリングの左ハンドルが標準装備されていますので、路肩追従運転が安全かつ容易にできます。加えて、スイーパー専用の電子制御ロックアップタイプOD付5段ミッションを採用。清掃作業時の低速走行時も面倒なクラッチ操作は一切不要。オペレータの負担を軽減します。



## 簡単な操作性・快適な運転環境 (HA90・HA90H)

- 作業装置の操作は運転室内コントロールボックスのボタンスイッチにより簡単にできます。作業用エンジンの回転調整も電気式コントロールスイッチを標準装備しています。

## ホイールパーキングブレーキ

- 軽い操作力の、エアコントロール式。駐車時に高い制動力を生み出し、坂道などでの安全性を高めます。



写真の吸込装置はオプションです。

## 優れた清掃効果 (HA90・HA90H・HA75) 側ブラシ横チルトリモコン (HA90・HA90H)

- 大形で強力な側ブラシ、独特のフード採用により、清掃幅が広く、かつ路面の不陸部分への追従性に優れています。フード内ブラシや掃寄ブラシが不要なため維持費が安くなります。
- HA90、HA90H形は、左側ブラシに横チルトリモコンを標準装備して、作業性を一段と向上しました。



HA90

## 独特な塵埃処理システム (HA90・HA90H・HA75)

- 真空環流システム、ダストセパレータ及び散水スプレイの組合せにより細かい塵埃を内部で処理しますのでクリーンな清掃ができます。



HA90

## 耐腐食性ホッパ (HA90・HA75)

- HA90形は内接面ステンレス材の曲面形状ホッパを採用し、耐腐食性が大幅に向上しました。又手動昇降式のスクリーンを装備しメンテナンスをラクにしました。
- HA75形はホッパ底板にステンレス材を使用しております。



HA90



HA75

## 充実したオプション機能 (HA90・HA90H・HA75)

- 吸込装置 (HA90・HA90H)・吸込装置 (HA75) を装備することにより、集水溝、U字溝、碎石、落葉などの清掃も可能です。



HA90



HA75

- フィルタの自動清掃システムにより、72個のフィルタを24秒毎に脈動させて常にフィルタの機能を保ちます。電動往復振動式フィルターシェーカも標準装備。
- 大形ホッパを搭載しているので長時間継続的に清掃作業ができます。

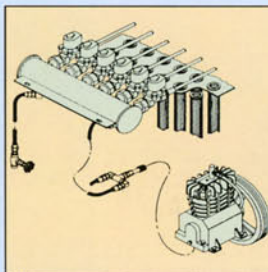
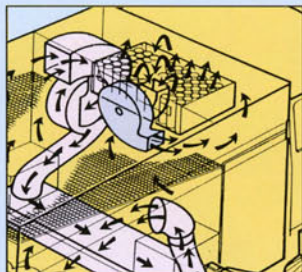

- 幅広い清掃フードにより効率的な作業ができます。



## スペックが語る高性能。

豊和ストリートスイーパー（4輪真空還流式）充実の4タイプから最適の機種をお選びください。

### ●主要諸元表●

		HA90	HA90H	HA75	HF72
寸 法	全 長	6,890mm	7,070mm	4,830mm	4,985mm
	全 幅	2,435mm	←	1,880mm	2,055mm
	全 高	3,400mm	←	2,490mm	2,700mm
	車 両 総 質 量	13,300kg	13,290kg	6,060kg	5,675kg
性 能	最大清掃幅	2,325mm <small>(オプション仕様3,000mm)</small>	3,000mm	2,155mm <small>(オプション仕様2,760mm)</small>	1,940mm <small>(オプション仕様2,395mm)</small>
	清掃速度	3.0~30km/h	←	2.5~20km/h	2.7~12km/h
	最高走行速度	100km/h	←	115km/h	105km/h
	ホッパ容量	6.5m <sup>3</sup>	6.1m <sup>3</sup>	3.2m <sup>3</sup>	3.1m <sup>3</sup>
	水タンク容量	1,500L	←	450L	←
	最大積載質量	4,000kg	3,500kg	1,700kg	1,500kg
	最大ダンプ角度	50°	56°	←	50°
	ダンピングリーチ	←	1,050mm	←	←
	ダンピングハイト	←	2,450mm	←	←
	最小回転半径	6.3m	←	4.6m	4.9m
	側ブラシ直径×長さ	φ850mm×300mm	←	φ800mm×300mm	φ800mm×200mm
	吸込フード形式	真空/循環式	←	←	←
	乗車定員	2名	←	←	3名
	架装シャシ	形 式	いすゞフロン積 <small>(左ハンドル)</small>	←	3トン積
燃料タンク容量		150L	←	75L	100L
作業用エンジン	作業用エンジン形式	いすゞ 6BG1	←	いすゞ C240	いすゞ 4LC1
	定格出力(作業用)	87.5kw(119Ps)/2,200rpm	←	31.6kw(43.0Ps)/2,300rpm	25.7kw(35.0Ps)/2,500rpm
ブロワ・塵埃	ブロワ形式	ターボ形ファン	←	←	1段プレート形
	最大風量	311m <sup>3</sup> /min	←	160m <sup>3</sup> /min	170m <sup>3</sup> /min
	最大静圧	12.5kpa	←	8.34kpa	4.17kpa
	塵埃分離装置	ダストセパレータ スクリーン	←	←	乾式カートリッジ フィルタ72個

※表紙の右側ブラシ・後方確認テレビはオプションです。

### ●主要寸法表●

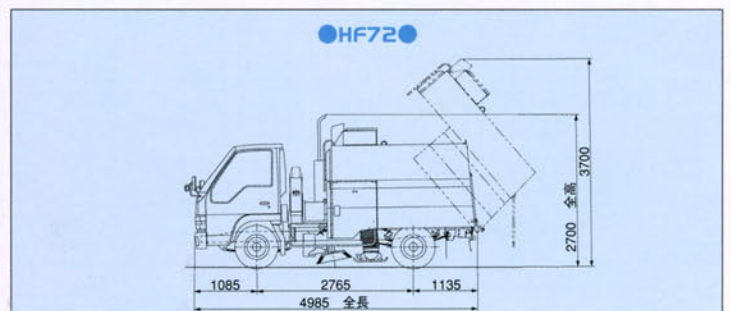
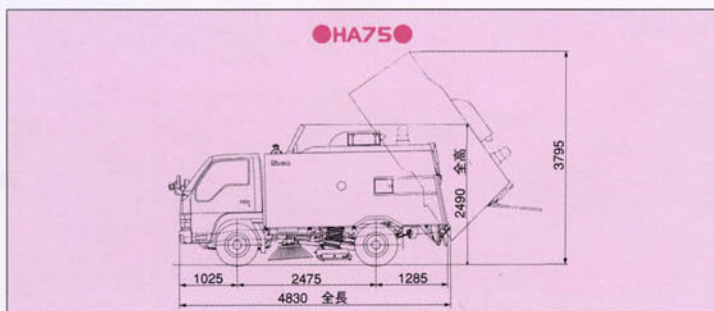
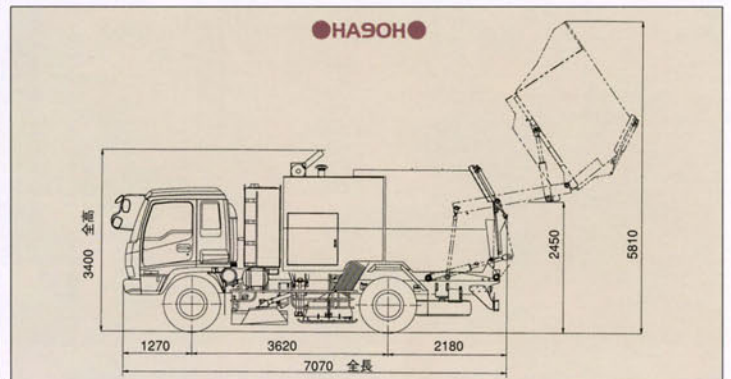
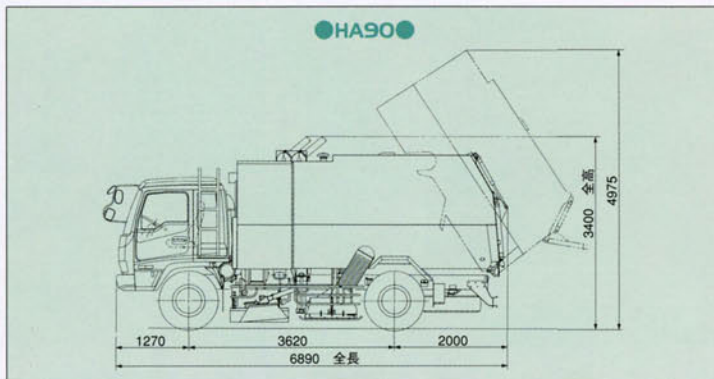

先進の技術を結集した、  
豊和独自の4輪真空環流式清掃機構。

**Howa**

Howaの豊富な機種から用途に合わせてお選びください。

●清掃機構図●

HA90

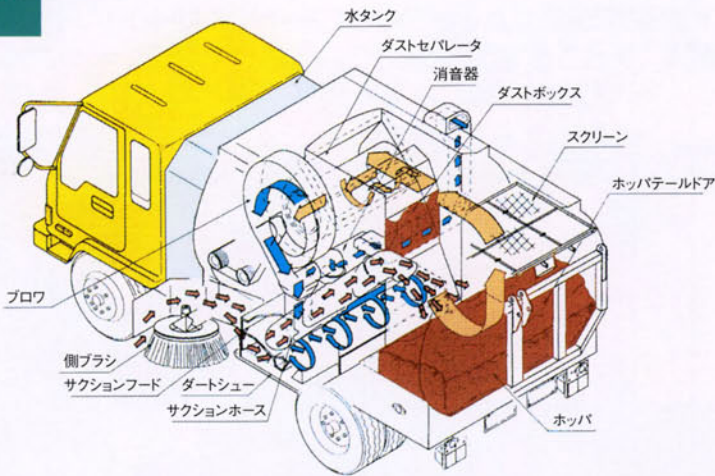

HA75

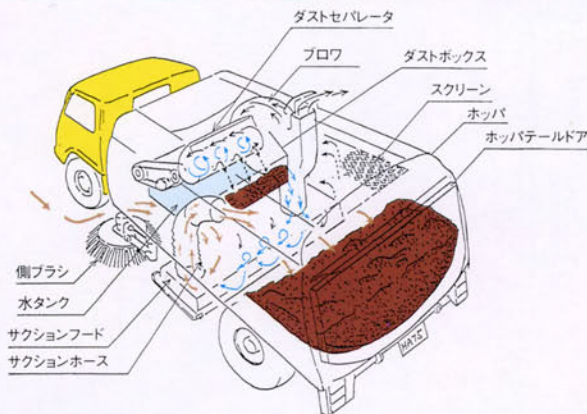

HF72

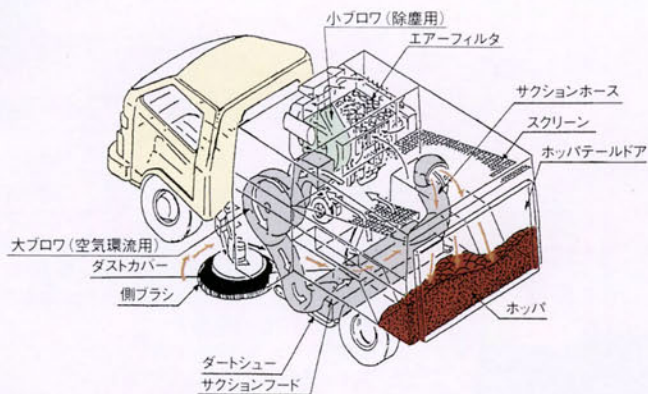

ご用命は代理店へ……

製造元

 **豊和工業株式会社**

本社工場 〒452-8601 愛知県西春日井郡新川町須ヶ口 ☎(052)408-1237~9(直通)  
特機事業部建機営業課 FAX(052)409-4855

東京事務所 〒105-0021 東京都港区東新橋一丁目2番15号 ☎(03)3573-3621(代表)

大阪事務所 〒540-0039 大阪市中央区東高麗橋3番31号 ☎(06)6943-1211(代表)

URL: <http://www.howa.co.jp> E-mail: [kenkidiv@howa.co.jp](mailto:kenkidiv@howa.co.jp)

(注)本カタログ内の仕様・寸法などは改良のため予告なく変更することがあります。



HF95H



HF95



HF95K



HF80H



HF77



HA90H



HA90



HA75



HF72



HF68H

HF66 α-H



HF66 α



HF63 α



HF62E α



HF58E α HF58 α



HF38E α HF38 α



F60



F50E α



F40E α